

LESDOSSIER

# GOED GEZORIEN!

DANIEL, DE EERSTE JONGEN IN TOGO MET EEN 3D-BEEN

# GOED OM WETEN

HELEMAAL IK

**Wie:** Daniël

**Leeftijd:** 14 jaar

**Waar:** Togo, Lomé

**Familie:** vader, moeder en zus

**Spreektaal:** Frans

**School:** lievelingsvak Engels

**Hobby:** voetballen en voetballen

**Bijzonder:** Daniël heeft een aangeboren beperking en gaat door het leven met een kunstbeen



IK DROOM ERVAN  
OM PROFVOETBALLER  
TE WORDEN

# GOED OM WETEN



**Oppervlakte**  
56.785 km<sup>2</sup> = bijna 2 x België

**Levensverwachting**  
Togolezen worden gemiddeld 60 jaar oud (Belgen worden gemiddeld 81 jaar oud!)

**Ligging**  
Togo is een klein land in West-Afrika. Het grenst aan Burkina Faso, Benin en Ghana. In het zuiden grenst Togo aan de Atlantische Oceaan. Daar ligt ook de hoofdstad Lomé. Lomé is een havenstad. Er worden grondstoffen en producten uitgevoerd en ingevoerd. Zo ontstaat handel tussen verschillende Afrikaanse landen en ook met de rest van de wereld.

**Aantal inwoners**  
7,3 miljoen, waarvan 70% jonger dan 30 jaar en 40% jonger dan 15 jaar

**Taal**  
De officiële taal is Frans.

**Nationale sport**  
De favoriete sport in Togo is voetbal. De bekendste speler is Emmanuel Adebayor.

**Geloof**  
In Togo vind je christenen en moslims. En ook animisten, die geloven dat geesten in allerlei voorwerpen kunnen zitten zoals maskers, beenderen, dierenhuiden en planten...

**Waar leven ze van**  
Togolezen leven vooral van de landbouw.

# GOED OM WETEN

## GEZONDHEID

Er zijn weinig ziekenhuizen en gezondheidscentra. Niet iedereen kan naar de dokter als hij ziek is.

## HONGER

Veel mensen lijden honger. Nochtans is er voldoende eten aanwezig. Maar de meeste Togolezen hebben niet genoeg geld om eten te kopen voor hun familie. Bovendien eten ze vaak hetzelfde en dat is niet gezond. Zowat dagelijks staat maïs op het menu. Maar ook rijst en bananen, bonen en yam. En met wat geluk wat vis en vlees.

## SCHOOL

Er zijn te weinig scholen, er is te weinig lesmateriaal en er zijn weinig leraren. Veel kinderen kunnen niet naar school omdat ze te ver weg wonen of omdat ze mee moeten werken. In een klas in de basisschool zitten gemiddeld 44 kinderen. Bijna de helft van de kinderen maakt de school niet af. 66,5% van de Togolezen kan niet lezen of schrijven.

## ONTWIKKELINGSINDEX

De menselijke ontwikkelingsindex (HDI, Human Development Index) is een cijfer dat gegeven wordt aan een land of gebied. Het land krijgt punten voor onderwijs, gezondheid en levensstandaard. Het cijfer dat toegekend wordt, vertelt iets over het welzijn in een land. Togo scoort op al die dingen niet zo goed en staat op de 165ste plaats op een lijst van 189 landen. België staat op de 17de plaats.

## WERK

Veel mensen in Togo hebben geen officieel werk. Ze werken vaak in slechte omstandigheden en ze worden veel te weinig betaald. Mensen proberen op hun eigen manier geld te verdienen. Ze hebben een kraampje waar ze eten verkopen of ze hebben een klein atelier waar ze dingen maken. Dat alles heet informele economie. Weinig mensen hebben een eerlijke job en voldoende geld om goed te leven.

## KINDERARBEID

Kinderen moeten vaak mee werken. 28% van de kinderen werkt en kan dus niet naar school.

# GOED GEKEKEN

## VRAAG EN ANTWOORD

Welke beperking heeft Daniël? .....

Wat betekent *espoir*? a) vrede b) hoop c) geest

Waarom komt Daniël te laat op school? .....

Welke beperking heeft Daniël nog? .....

Wat is een revalidatiecentrum? .....

Hoe lang duurt het printen van een kunstbeen? a) de hele dag b) de hele nacht c) een week

Welke stappen zijn nodig om een kunstbeen te maken? .....

Hoe verdient Daniël's familie geld? .....

Waarvoor dient de 'speciale' sok? .....

Waar of niet waar?

- \* De papa van Daniël is schoenmaker.
- \* Daniël's vorige kunstbeen ging kapot bij het voetballen.
- \* Daniël heeft schoenmaat 41.
- \* Daniël helpt graag bij het koken.



# GOED GESPREK

## GEEN WERK, WAT BETEKENT DAT

Is werkloos zijn bij ons ook een probleem?

Ken je mensen die hun werk kwijtraakten? Hoe voelde je je daarbij?

Welke oplossing kun je bedenken om Daniëls papa aan werk te helpen?

## NAAR SCHOOL OF EEN GOED KUNSTBEEN

Daniëls ouders kunnen een goed kunstbeen niet betalen. Met het weinige geld dat ze hebben, willen ze hun kinderen naar school laten gaan. Vind jij dat een goede keuze?

In Togo moeten veel kinderen werken. Wat vind jij het belangrijkste: gaan werken of naar school gaan?

Beschrijf de klas van Daniël. Welk lesmateriaal zouden ze daar nog kunnen gebruiken? Zou jij in een klas als die van Daniël goed kunnen leren?

## EEN KIND MET EEN BEPERKING IN JE KLAS

Hoe zou jij je voelen als er iemand met een beperking in je klas zat?

Hoe moet een leraar omgaan met een leerling met een beperking? Vind jij dat hij even streng moet zijn voor hem/haar?

Welke dingen kan een kind met een beperking niet meedoen in jouw klas? Hoe zou je hem of haar helpen?

## LEVEN MET WEINIG GELD

Zou jij kunnen leven met weinig geld?

Welke dingen zou je eerst uit je budget schrappen? Wat zou je zeker doen met het weinige geld dat je hebt?

Hoe zou jij geld proberen te verdienen?



# OOK GOED GEZIEN

## JE EIGEN ONTWERP

Wat zou jij in 3D ontwerpen voor welk probleem?

- \* Beschrijf je uitvinding
- \* Schets of knutsel een prototype
- \* Presenteer je ontwerp aan de klas

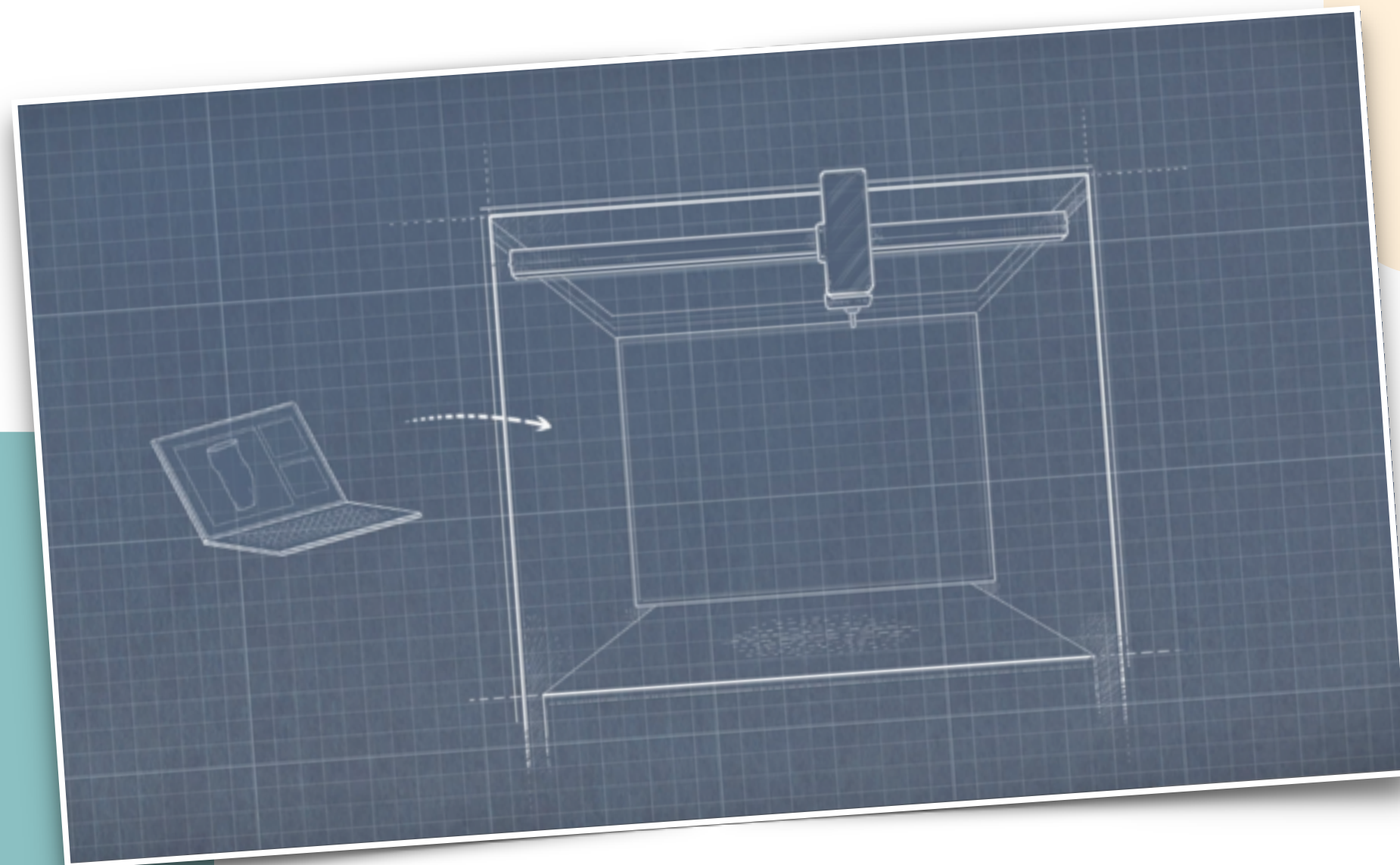

## SLIM, 3D

3D wordt al voor heel wat dingen gebruikt.

- \* Zoek op waarvoor 3D-printing wordt gebruikt
- \* Verras je klas met een spannende uitvinding

## HANDIGE HANDEN

Kun je een oplossing bedenken om Daniël te helpen bij het schrijven?

- \* Organiseer een schrijfoefening waarbij je twee vingers aan elkaar vastkleeft met plakband. Hoe ervaar je het om zo te schrijven?
- \* Hoe zou je Daniël kunnen helpen om het schrijven te vergemakkelijken?

## MOBIEL ZONDER BEEN

Organiseer een turnles op één been

- \* Wat lukt en wat lukt niet?
- \* Hoe kunnen jullie elkaar helpen?

OOK GOED GEZIEN

EXTRA: LEUK VOOR IN DE LES FRANS



“JE SUIS FIERE D’ETRE AFRICAAAAIINN FIERE D’AVOIR MA CULTURE ALORS DJ JOUE – MOI LE MENDJANG”

YOUTUBE: JOUE MOI LE MENDJANG

SONGTEKST: JOUE – MOI LE MENDJANG



## EERSTE HULP BIJ EEN BEPERKING

**Handicap International helpt wereldwijd mensen met een beperking.**

In Togo leven zo'n 620.000 mensen met een beperking. Die mensen worden vaak niet aanvaard in hun families en leefgemeenschappen. Men ziet een beperking als het gevolg van een vloek of lotsbestemming. Daarom worden kinderen met een handicap vaak thuisgehouden, een beetje verborgen. Ze kunnen niet naar school en nemen niet deel aan het leven.

Slechts weinig mensen met een beperking kunnen verzorgd worden. Ze hebben ofwel geen ziekenhuis in de buurt of ze hebben het geld niet om een goede prothese te laten maken.

Daarom steunt Handicap International verschillende ziekenhuizen gespecialiseerd in beperkingen. Ook steunt de organisatie een school die artsen opleidt om mensen met een beperking te kunnen helpen. Handicap International wil de Togolezen ook helpen om te begrijpen dat een persoon met een beperking net zo goed een mens is als iedereen.

Sedert vorig jaar doet Handicap International mee onderzoek naar het gebruik van 3D-printing voor protheses. Zo hoopt de organisatie om meer mensen toegang te geven tot kunstbenen en kunstarmen. En Daniël mocht als eerste genieten van deze uitvinding.

### HOE GEBRUIKEN IN DE KLAS

#### Ontwikkelingseducatie

Ontwikkelingseducatie leert kinderen om **kritisch na te denken** over problemen in de wereld. Kinderen leren om hun eigen waarden en denken af te toetsen aan die van anderen en gaan in gesprek over problemen hier en elders. Zo leren ze wat **solidariteit** is en hoe ze **verantwoordelijkheid** kunnen opnemen.

#### Leidraad

Het educatieve pakket bij het Ketnet-programma 'GOED GEZIEN!' is een leidraad om wereldse problemen bespreekbaar te maken met een vertaalslag naar het hier. **Leren kijken en begrijpen, interpreteren, reflecteren en samen creatief en probleemoplossend overleggen.** Elke leraar kan zelf werkopdrachten en denkoefeningen toevoegen of de voorgestelde suggesties aanpassen aan de leer- en klassituatie. Dit pakket is een inspiratie voor gebruik op maat van elke leercontext.

#### Verduidelijking

- \* **Goed om weten:** nuttig achtergrondinformatie over het land, het lokale leven en de ontwikkelingsthema's.
- \* **Goed gekeken:** observatievragen. Wat hebben kinderen gezien? Wat hebben ze onthouden van de aflevering? Open vragen en andere formats (verbindingsvragen, waar/niet waar, meerkeuzevragen...) wisselen elkaar af.
- \* **Goed gesprek:** gespreksonderwerpen voor een beschouwend gesprek over thema's die aan bod komen in de aflevering.
- \* **Ook goed gezien:** muzische verwerkingsopdrachten waarmee kinderen zelf aan de slag kunnen. Deze opdrachten passen binnen de muzische pijlers: muziek, dans/beweging, beeld en media.

#### Leergebieden

Ontwikkelingseducatie kan op verschillende manieren geïntegreerd worden in het leerprogramma. Dit lesdossier kan worden ingezet in volgende lessen:

*Mens & Maatschappij - Nederlands - Wetenschap & Techniek - Muzische & creatieve vorming.*

Vragen of meer info: [info@ketnet.be](mailto:info@ketnet.be) - [info@padaboem.be](mailto:info@padaboem.be)